

3

## Instrukcja montażu MS (Standart, Strong, Hard) W sekcjach. Schemat 1 (jeden szkielet)

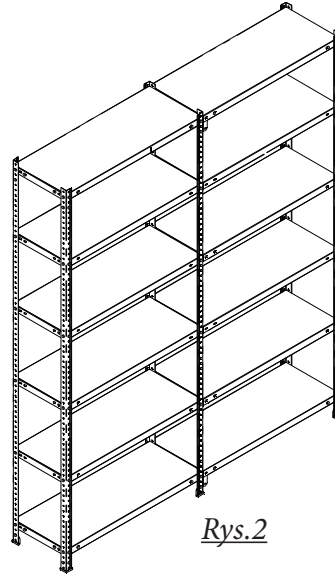
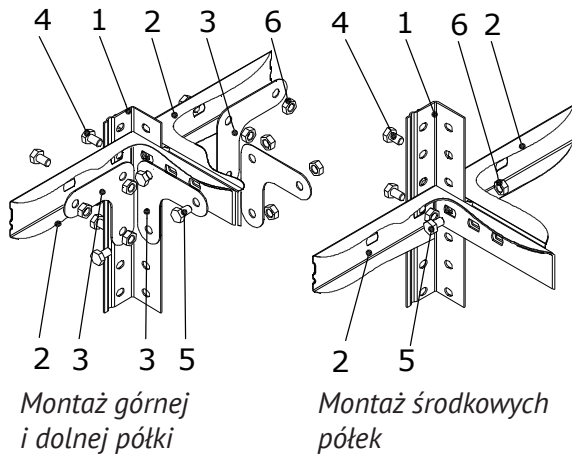

## INSTRUKCJA MONTAŻU REGAŁÓW METALOWYCH serii **MS**

Montaż regałów w sekcjach, zgodnie ze schematem 1 przeprowadzać w ten sam sposób jak montaż pojedynczego regału, przy czym cała sekcja montowana jest w pozycji poziomej. Należy pamiętać, że regały mają jeden wspólny szkielet (nogę) i dlatego obciążenia każdego z regałów nie powinno przewyższać 350 kg.

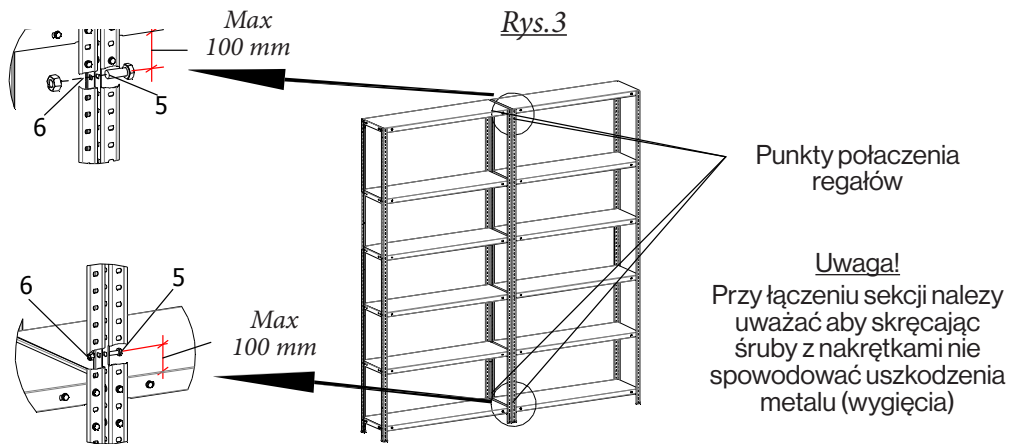

Aby połączyć regały w sekcję, konieczne jest oddzielne montowanie każdego regału. Następnie złączyć regały bokami oraz połączyć ze sobą w 4 punktach śrubami M6x16 i nakrętkami M6 (w komplecie) przez otwory w nogach pod górną półką (nie niżej niż 100mm) i nad dolną półką (nie wyżej niż 100 mm). (patrz Rys.2)

# 1

## Instrukcja montażu **MS** (Standard, Strong, Hard)

Wykaz elementów MS (Standard, Strong, Hard)

1. Noga M S (Standard, Strong, Hard)
2. Półka MS (70/100/120)x(30/40/50 /60)
3. Wspornik MS
4. Śróbka M 6x10/(12)
5. Śróbka M 6x16 - 4szt. konieczne do połączenia regałów w sekcje
6. Nakrętka M 6
7. Stopka M S (Standard, Strong, Hard)

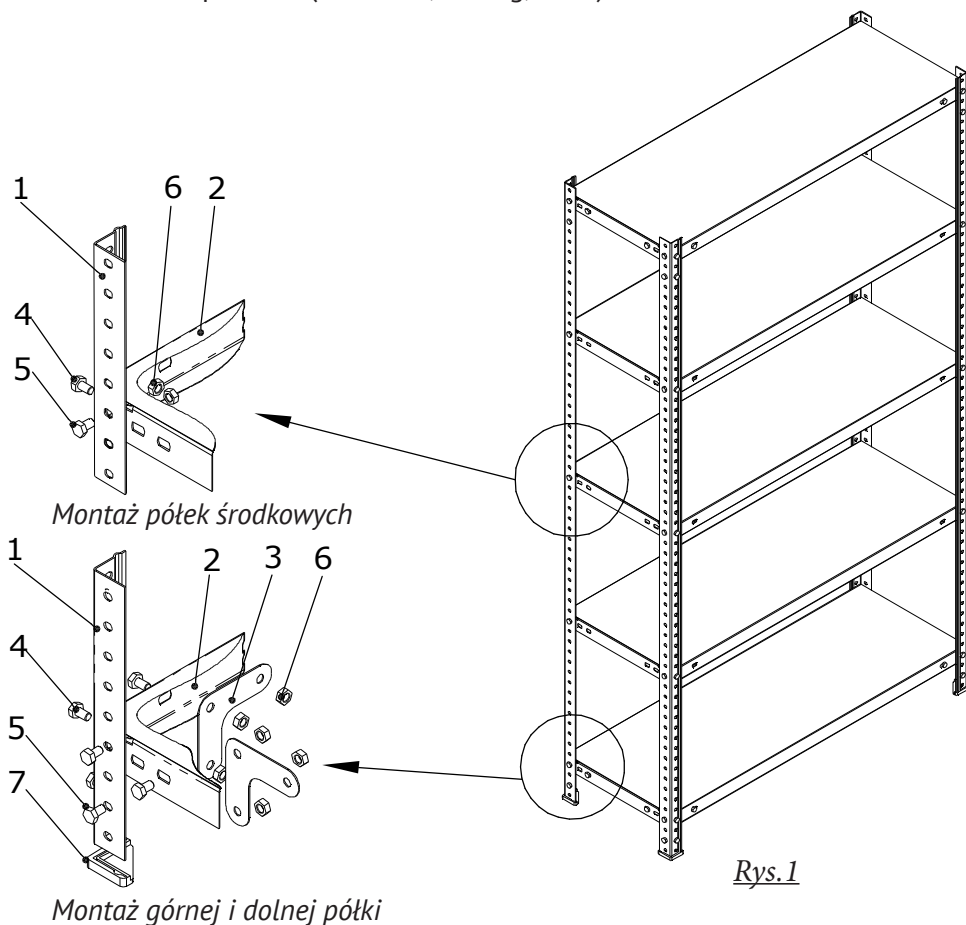

# 2

## Montaż regału MS (Standard, Strong, Hard)

Na równej i twardej powierzchni rozłożyć obok siebie wszystkie nogi (1) i przy pomocy śrób (4), (5) i nakrętek (6) połączyć przy pomocy wsporników (3) górną i dolną półkę (2). Dla zapewnienia stabilności regału, dolna półka powinna znajdować się na poziomie trzeciego otworu od dolnej krawędzi regału. Następnie, w ten sam sposób na półkach (2) zamocować dwie pozostałe nogi (1). Półki należy umieszczać tak, aby po ustawieniu regału w pionie, przednia strona każdej półki, zwrócona była do góry. Przymocować pozostałe półki (2) przy pomocy śrób i nakrętek. Zamontować stopki na dolnych częściach nóg (7). Unieść regał w do pozycji pionowej i ustawić na równej powierzchni. Dokręcić wszystkie śruby przy łączeniach elementów.

### Uwaga:

1. Maksymalne obciążenie półki:  
MS Standard 70/100x30/40/50/60 - 100 kg.  
MS Strong 100/120x30/40/50/60 - 140kg.  
MS Hard 100x30/40/50/60 - 200kg.
2. Maksymalne obciążenie regału:  
MS Standard - 500 kg.  
MS Strong - 750 kg.  
MS Hard - 1000 kg.

Dla regałów wyższych niż 2 m, mna środkowych półkach konieczne jest zamontowanie wsporników. Przy obciążeniu regału więcej niż 400 kg, dolna półka powinna być zamontowana nie wyżej niż 150 mm od podłoża, odległość między półkami, nie więcej niż 450 mm., regały ustawiane pojedynczo, powinny być przytwierdzone do ściany w nie mniej niż 4 punktach. Przy obciążeniu regału nie więcej niż 400 kg, dopuszcza się maksymalną odległość od podłoża, nie więcej niż 300 mm, maksymalna odległość między półkami, nie więcej niż 600 mm.

### Uwaga!

Przy użytkowaniu regału z regulowanymi stopkami, obciążenie regału nie powinno przewyższać 400 kg. Dolna półka, powinna na najniższym poziomie (4 lub 5 otwór od krawędzi nogi).